

DUST CAT

Fully electric



DUST CAT

Fully electric

5 h	5.000 l	510 kW	300 kWh	90 m	27.600 Nm
Autonomie	voller Tank	Leistung	Batteriekapazität	Sprühweite Turbine	sofortige Antriebskraft



Nullemission

All terrain

Supercharger Ladesäule 1.000 V
Ladedauer 2–3 h ca.

Tank 5.000 Liter
EMI CONTROLS V22-ORCA Turbine
Sprühbalken und Hochdruckpumpe

Die DUST CAT ist ein vollständig elektrisches Raupenfahrzeug, das für die effektive Staubunterdrückung in Außenbereichen auf schwierigem Gelände wie Steinbrüchen oder steilen und sumpfigen Böden entwickelt wurde.

Ausgestattet mit einem 5.000-Liter-Tank und einer leistungsstarken EMI CONTROLS V22 Orca Turbine, mit einer Reichweite von bis zu 90 m, garantiert die DUST CAT eine breite Abdeckung bei der Staubunterdrückung. Das Fahrzeug ist auch mit einem speziellen Sprühbalken ausgestattet, um den behandelten Boden zu befeuchten und zu versiegeln. Ohne zusätzliche Emissionen stellt die DUST CAT eine nachhaltige und effiziente Lösung für große Außenflächen dar und garantiert eine minimale Umweltbelastung.

Abmessungen

Gesamtlänge Fahrzeug
Gesamthöhe Fahrzeug
Gesamtbreite Fahrzeug max.

5.600 mm
3.670 mm
3.800 mm

Gewicht

Maschine mit leerem Tank
Maschine mit vollem Tank

11.523 kg
16.523 kg

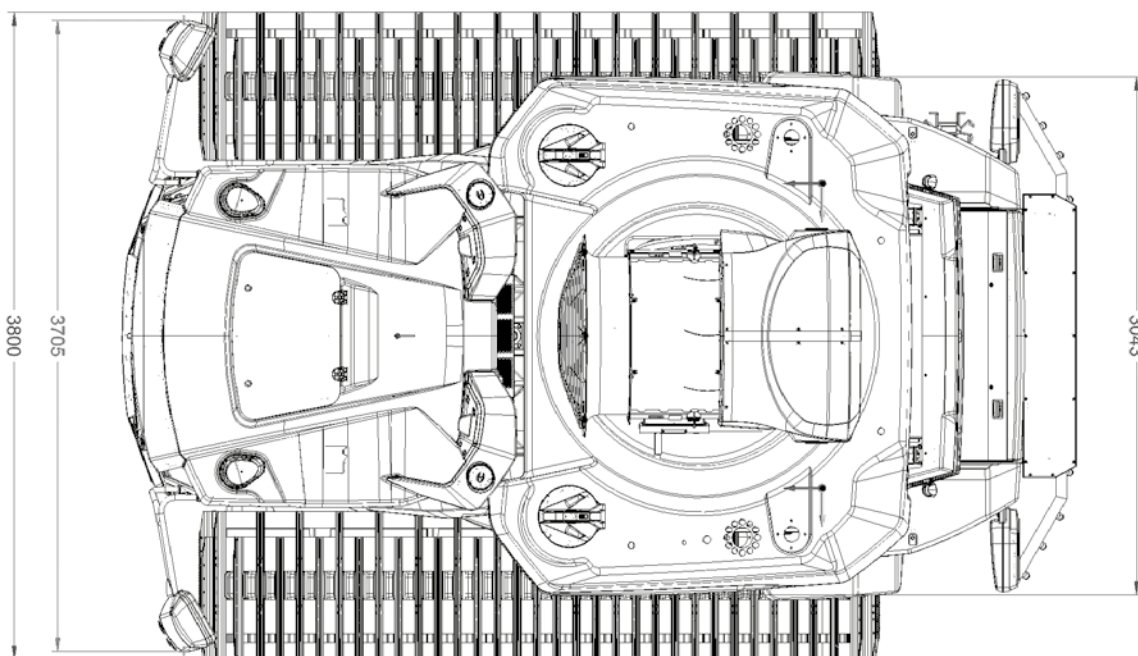
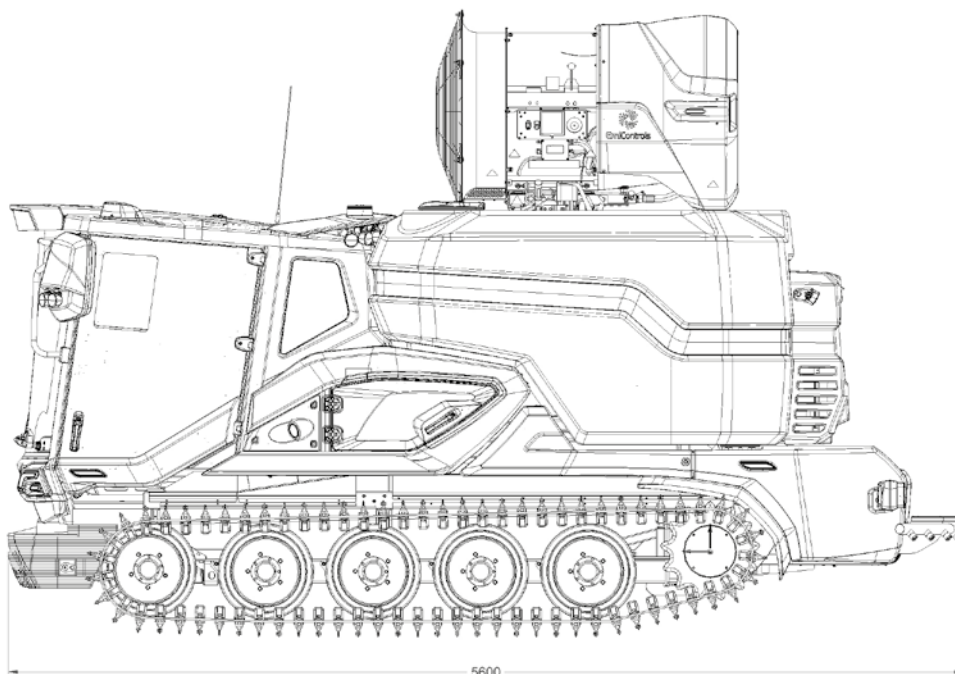
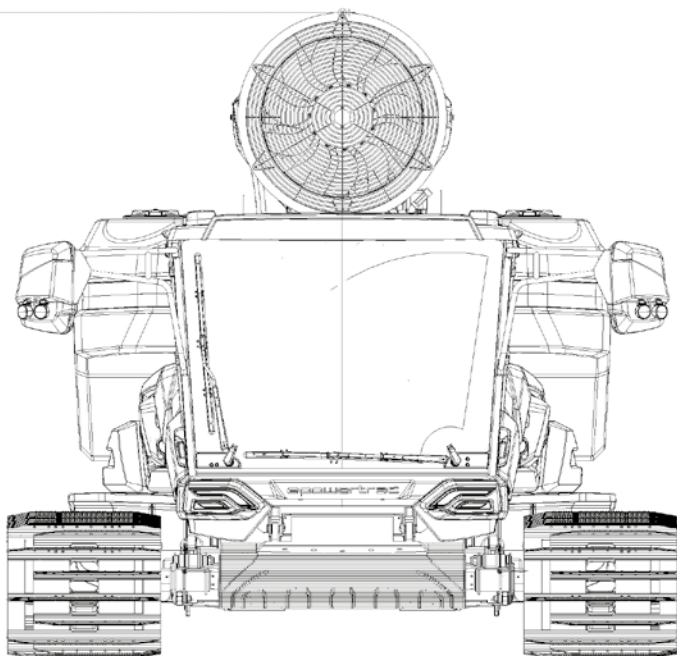



Staubbindegerät
EMI-CONTROLS V22Orca Turbine



Kippbare
Fahrerkabine



Sprühbalken und
Hochdruckpumpe



Elektrohydraulische
Raupenspannung

Beleuchtung



Fahrerkabine

Die Fahrerkabine ist darauf ausgelegt, den Komfort und die Ergonomie zu maximieren, indem moderne Technologien integriert werden, darunter fortschrittliche Unterhaltungssysteme, um das Fahrerlebnis angenehmer zu gestalten.

- Komfortsitze für Fahrer und Beifahrer
- Arbeitsbildschirm: 12-Zoll-Touchdisplay
- Armlehne mit multifunktionalem Joystick
- ergonomische Anordnung der Bedienelemente
- Joystick
- Geschwindigkeitspotentiometer
- getöntes Dachfenster
- beheizte Fenster
- Voll-LED-Ausstattung mit zusätzlichem LED-Arbeitsscheinwerfern
- beheizte Rückspiegel, elektrisch verstellbar
- Zentralverriegelung
- Klimaautomatik
- Software-Aktualisierung über Fernzugriff (remote)
- Radio: 9-Zoll-Touchdisplay, FM, DAB Plus
- MP3 Musik- und Freisprecheinrichtung über Bluetooth
- Apple CarPlay, Android Auto
- 4.1 Sound System

Die Robustheit und Vielseitigkeit des Designs ermöglichen es der DUST CAT, effektiv auf verschiedenen Arten von Gelände zu operieren und hohe Leistungen unter allen Umweltbedingungen zu gewährleisten.

- Rückfahrkamera
- Cruise-Control und Speed Limiter
- OnBoard-Diagnostik
- Speichern von personalisierten Fahreinstellungen
- Scheibenwischerheizung

unlimited power
zero emission
revolutionize your ride

