

DUST CRAWLER

Fully electric



DUST CRAWLER

Fully electric

5 h Autonomia
5.000 l Serbatoio pieno
510 kW Potenza massima
300 kWh Capacità della batteria max
90 m Raggio di azione turbina
27.600 Nm Coppia istantanea



Zero emission



All terrain



Stazione di ricarica Supercharger 1.000 V
Tempo di ricarica 2 ore circa



Serbatoio pieno 5.000 litri
EMI CONTROLS turbina V22-ORCA
Barra di spruzzo e pompa ad alta pressione

Veicolo cingolato completamente elettrico, progettato per l'abbattimento efficace delle polveri in aree esterne su terreni difficili come cave o terreni paludosi e ripidi.

Dotato di un serbatoio da 5.000 litri e di una potente EMI CONTROLS V22 Orca turbine con gittata fino a 90 m, il DUST CRAWLER assicura un'ampia copertura nell'abbattimento delle polveri. Il veicolo è inoltre fornito di ugelli speciali nelle estremità posteriori dei cingoli per inumidire e impermeabilizzare il terreno trattato. Senza alcuna emissione aggiuntiva, il DUST CRAWLER rappresenta una soluzione sostenibile ed efficiente per ampie superfici esterne, garantendo un impatto ambientale minimo.

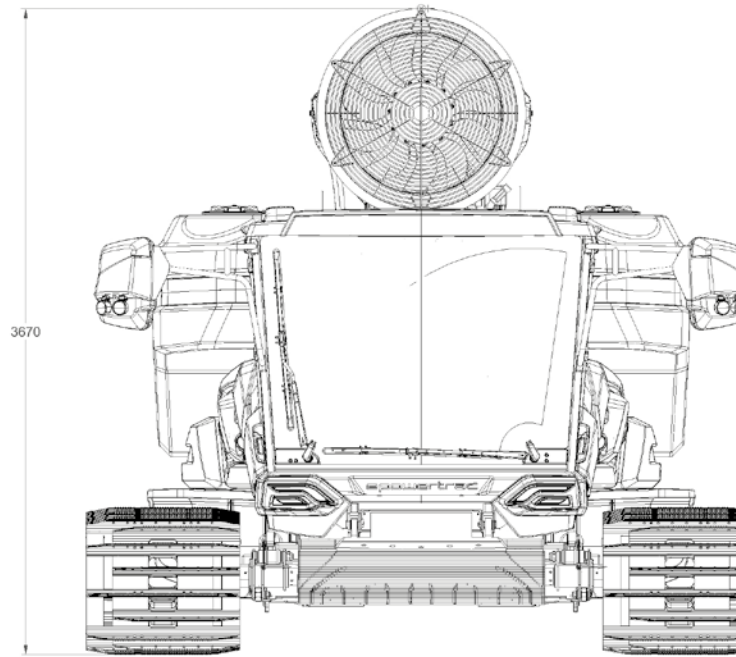

Misure

Lunghezza totale del veicolo 5.600 mm
Altezza totale del veicolo 3.670 mm
Larghezza totale del veicolo max. 3.800 mm

Peso

Veicolo con serbatoio vuoto 11.523 kg
Veicolo con serbatoio pieno 16.523 kg

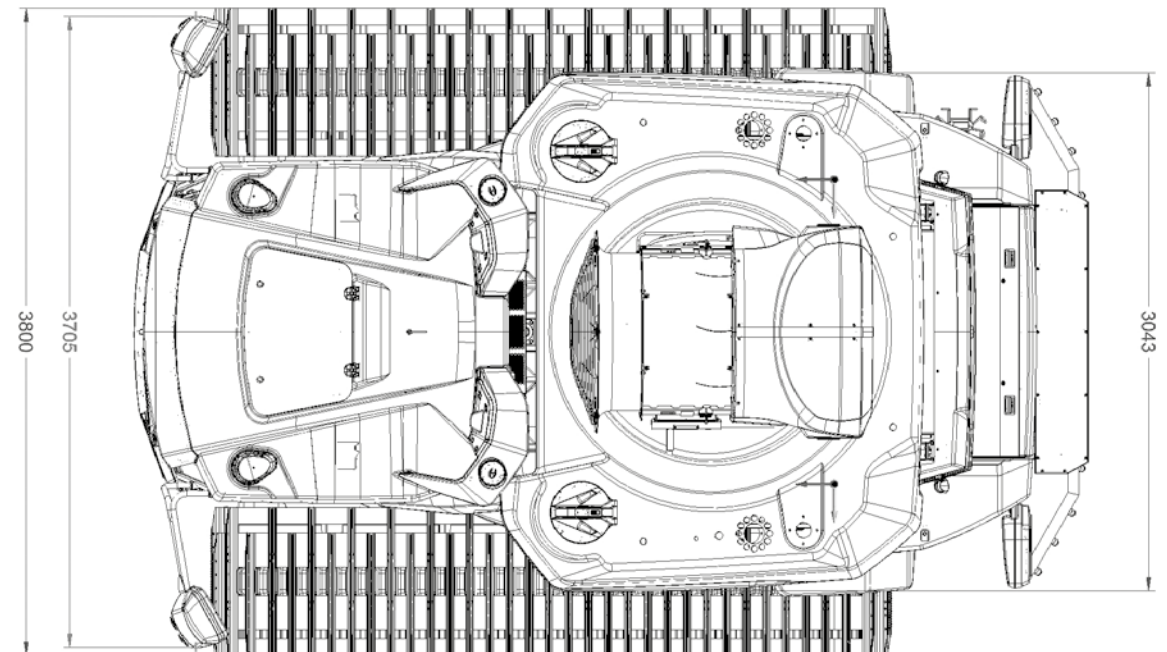
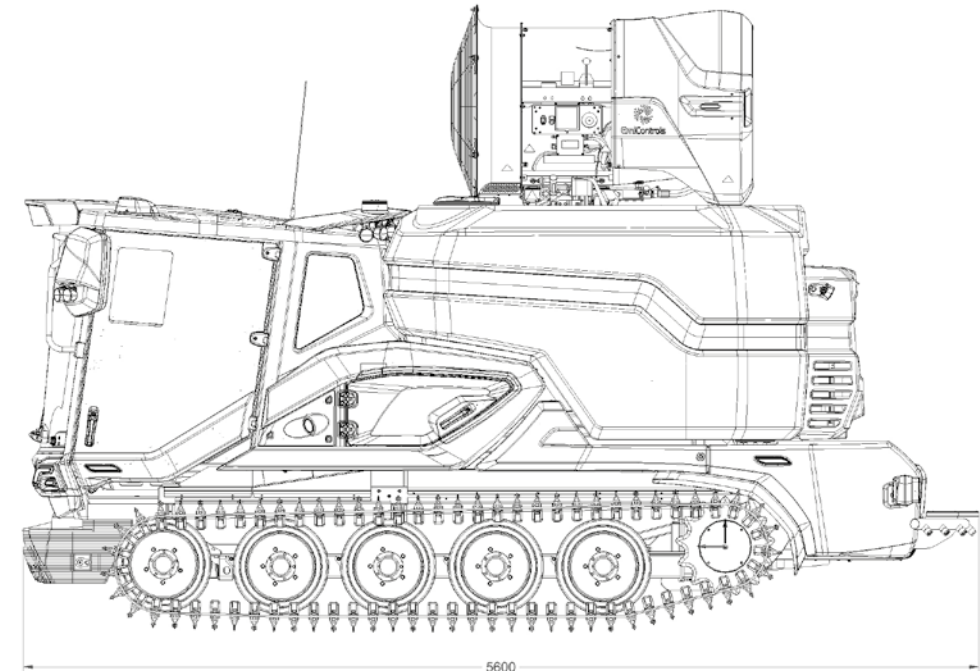



Turbina per l'abbattimento delle polveri
EMI CONTROLS V22 Orca

Cabina di guida
ribaltabile



Barra di spruzzo e
pompa ad alta pressione



Tensionamento
elettroidraulico della traccia



Illuminazione

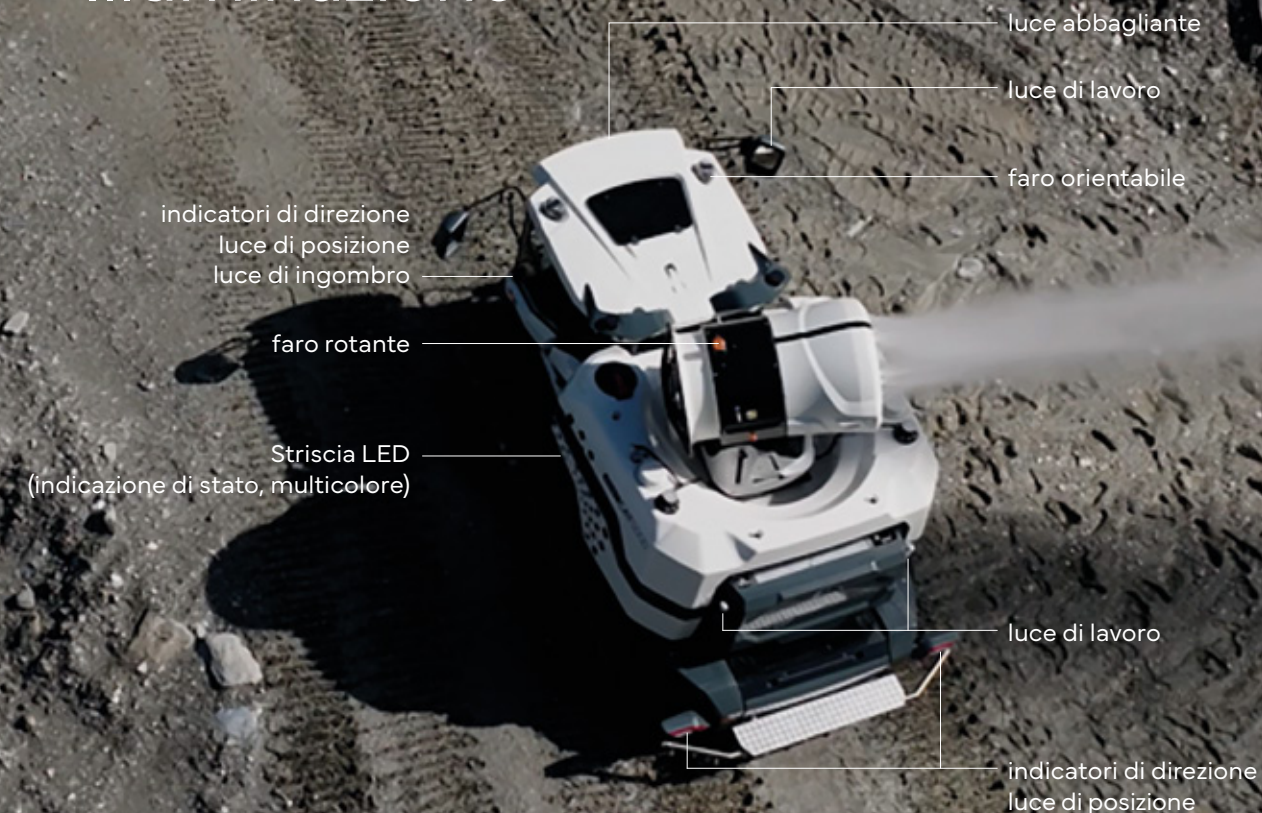

Cabina di guida

La cabina di guida è progettata per massimizzare il comfort e l'ergonomia, integrando tecnologie moderne che includono sistemi di intrattenimento avanzati per rendere l'esperienza di guida più piacevole.

- Sedili comfort per conducente e passeggero
- Schermo di lavoro: display touch da 12 pollici
- Bracciolo con joystick multifunzione
- Disposizione ergonomica dei comandi
- Joystick
- Limitatore di velocità
- Tetto panoramico oscurato
- Vetri riscaldati
- Attrezzatura completa a LED con proiettori aggiuntivi a LED per il lavoro
- Specchietti riscaldati, regolabili elettricamente
- Chiusura centralizzata
- Controllo climatizzatore automatico
- Aggiornamenti software tramite accesso remoto
- Radio: display touch da 9 pollici, FM, DAB Plus
- Musica MP3 e sistema vivavoce tramite Bluetooth
- Apple CarPlay, Android Auto
- Sistema audio 4.1

La robustezza e la versatilità del design permettono allo DUST CRAWLER di operare efficacemente su vari tipi di terreno, assicurando prestazioni elevate in ogni condizione ambientale.

- Telecamera posteriore
- Controllo automatico della velocità e limitatore di velocità
- Diagnostica a bordo
- Salvataggio delle impostazioni di guida personalizzate
- Riscaldamento tergitristalli

unlimited power
zero emission
revolutionize your ride



TechnoAlpin Holding